



ZETA ST2 UP/DOWN

LED-3L651E950/350ZST/FP92/L100 C DALI 4K##

WWW.OSMONT.CZ

ZETA ST2 UP/DOWN

Produktcode: ZET60673

Art: LED-3L651E950/350ZST/FP92/L100 C DALI 4K##

Kurzbeschreibung der leuchte: Farbe: Schwarz | LED-Pendelleuchte DALI | Ausführung mit direkter und indirekter Beleuchtung | matter PMMA-Schirm | Pendelleuchte mit Textilkabel (mit innenliegendem Tragdraht) 100 cm |



Technische Daten

| | |
|--------------------|------------------------------|
| Arten von leuchten | Dimmbar |
| Befestigungsart | Aufgehängt - Kabel |
| Basismaterial | Stahl |
| Schattenmaterial | opales Polymethylmethacrylat |
| Grundfarbe | Schwarz Ral9005 |
| Schattenfarbe | Weiß |
| Montageort | Decke |
| Breite | 600 mm |
| Länge | 600 mm |
| Höhe | 50 mm |
| Durchmesser | ø 600 mm |
| Scharnierlänge | 1000 mm |
| Montageloch | 3xø5mm |
| Kabeldurchgang | 2xø16mm |
| Energieklasse | B |
| Betriebstemperatur | von -20°C bis +30°C |

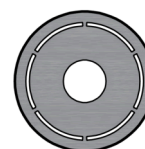
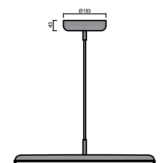
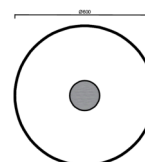

Elektrische Daten

| | |
|------------------------------------------------|---------------------|
| Energieverbrauch | 52 W |
| Schutz vor Eindringen | IP40 |
| Steckdose | LED modul |
| Klemme | Schnappklemmenblock |
| Anzahl der Leuchte pro Spannungssicherung B10A | 15 Stck |
| Anzahl der Leuchte pro Spannungssicherung B16A | 25 Stck |
| Anzahl der Leuchte pro Spannungssicherung C10A | 26 Stck |
| Anzahl der Leuchte pro Spannungssicherung C16A | 42 Stck |
| Anzahl der LED-Treiber | 2 |

Leuchtende Daten

| | |
|----------------------------------------|--------------|
| Leuchtenlichtstrom | 6320 lm |
| Lichtstrom der quelle | 8900 lm |
| Leuchteneffizienz | 121 lm/W |
| Chromatizitätstemperatur | 4000 K |
| LED-Lebensdauer L80/B10 | 100000 Std. |
| CRI | Ra80 |
| MacAdam | 3 |
| Fotobiologische Sicherheit der Leuchte | Risk group 0 |



Eulum-Daten für Berechnungsprogramme sind unter

OSMONT, s.r.o.
HYBRÁLEC 129,
586 01 JIHLAVA, CZ

Logistische Daten

| | |
|--------------|---------------|
| EAN | 8591728235048 |
| Gewicht NTTO | 5.5 Kg |
| Gewicht BTTO | 6.3 Kg |
| Garantie* | 60 Monate |

*Die Garantie für die Batterien gilt für 36 Monate ab Kaufdatum.

Einbaumaße:

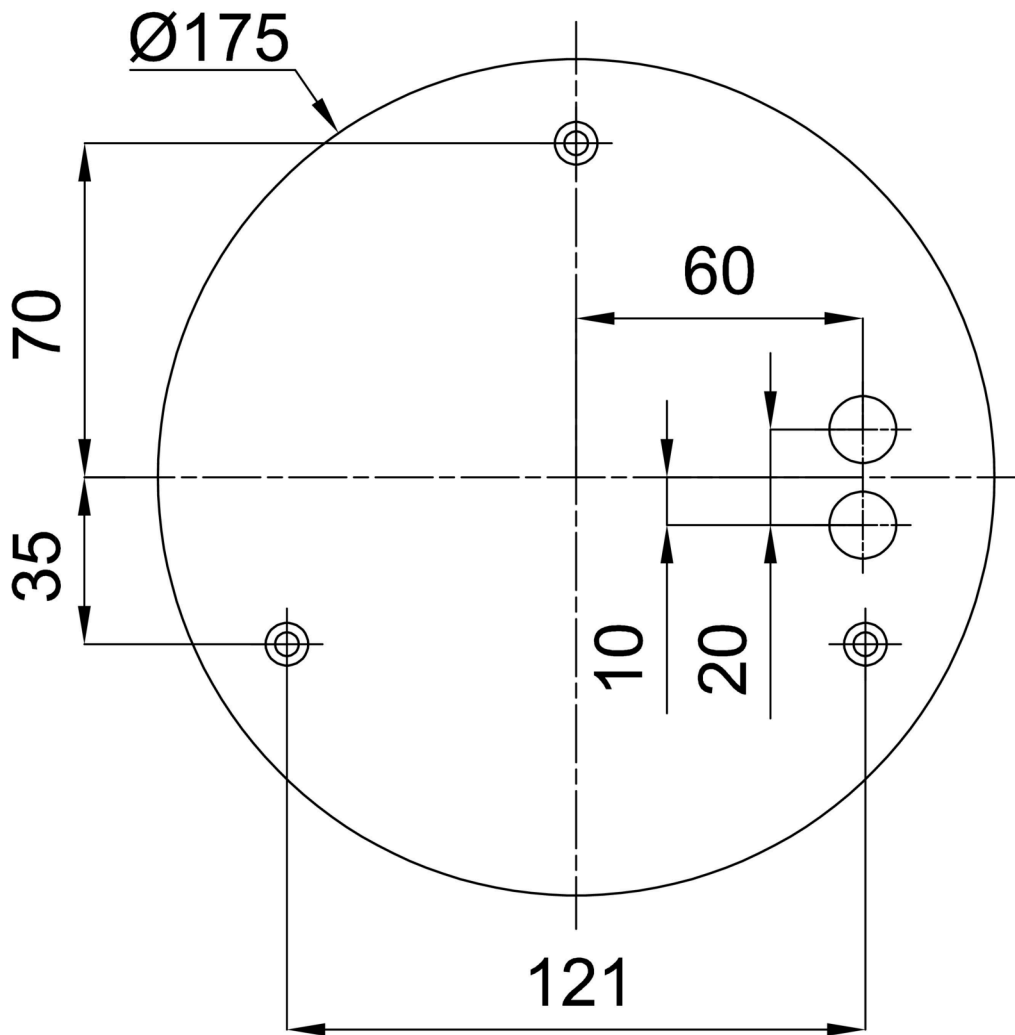

Zusätzliches Sortiment:

Lampenschirm

| Produktcode | Name | Farbe | Bild | Zeichnung |
|-------------|------|-------|-----------------------------------------------------------------------------------|-----------|
| 20669 | PM92 | Weiß |  | |