



## **ELEKTRA 5**

---

IN-174 HF\*

[WWW.OSMONT.CZ](http://WWW.OSMONT.CZ)

# ELEKTRA 5

Produktcode: ELE46134

Art: IN-174 HF\*

Kurzbeschreibung der leuchte: Weiße Sensor-Industrieleuchte mit Glühbirne und Polycarbonat-Schirm.

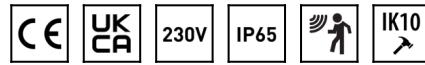

## Technisch

|                    |                     |
|--------------------|---------------------|
| Arten von leuchten | Sensor              |
| Befestigungsart    | Industrielle        |
| Basismaterial      | Polycarbonat        |
| Schattenmaterial   | klares Polycarbonat |
| Grundfarbe         | Weiß Ral9003        |
| Schattenfarbe      | Rein                |
| Schatten halten    | Schrauben           |
| Montageort         | Wand / Decke        |
| Breite             | 310 mm              |
| Länge              | 310 mm              |
| Höhe               | 120 mm              |
| Durchmesser        | ø 310 mm            |
| Montageloch        | 4xø5mm              |
| Kabeldurchgang     | 2xø16mm             |
| Schlagfestigkeit   | IK10                |
| Betriebstemperatur | von -20°C bis +30°C |

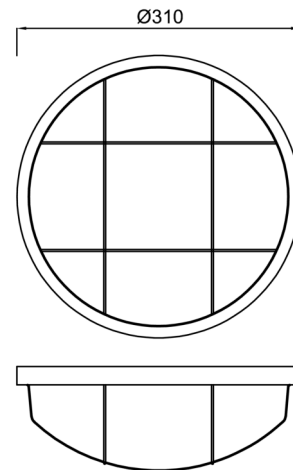

## Elektrisch

|                       |                     |
|-----------------------|---------------------|
| Spannungstyp          | AC                  |
| Wechselstrom Spannung | 220 - 240 V         |
| Energieverbrauch      | 25 W                |
| Schutz vor Eindringen | IP65                |
| Steckdose             | E27                 |
| Sensor                | HF                  |
| Klemme                | Schraubklemmenblock |

## Leuchtend

|  |              |
|--|--------------|
| Fotobiologische Sicherheit der Leuchte | Risk group 0 |
|--|--------------|

Eulum-Daten für Berechnungsprogramme sind unter [www.osmont.cz](http://www.osmont.cz) verfügbar.

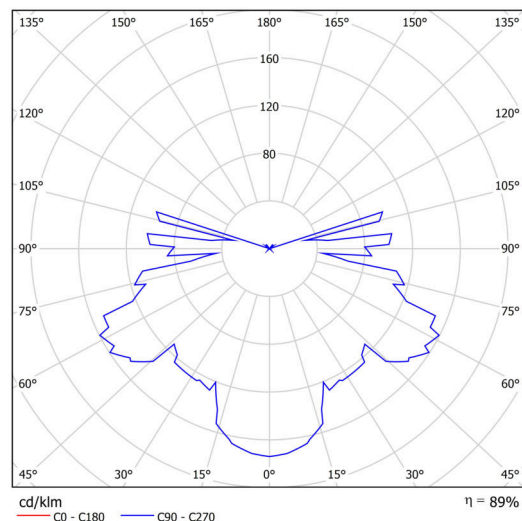

## Logistik

|              |               |
|--------------|---------------|
| EAN          | 8591728461348 |
| Gewicht NTTO | 1.3 Kg        |

## TECHNISCHES ARBEITSBLATT

|                |                      |
|----------------|----------------------|
| Gewicht BTTO   | 1.6 Kg               |
| Anzahl kartons | 1 Stck               |
| Paketvolumen   | 0.015 m <sup>3</sup> |
| Paket 1 breite | 0.33 m               |
| Paket 1 länge  | 0.33 m               |
| Paket 1 höhe   | 0.135 m              |
| Garantie*      | 60 Monate            |

\*Die Garantie für die Batterien gilt für 12 Monate ab Kaufdatum.

### Einbaumaße:

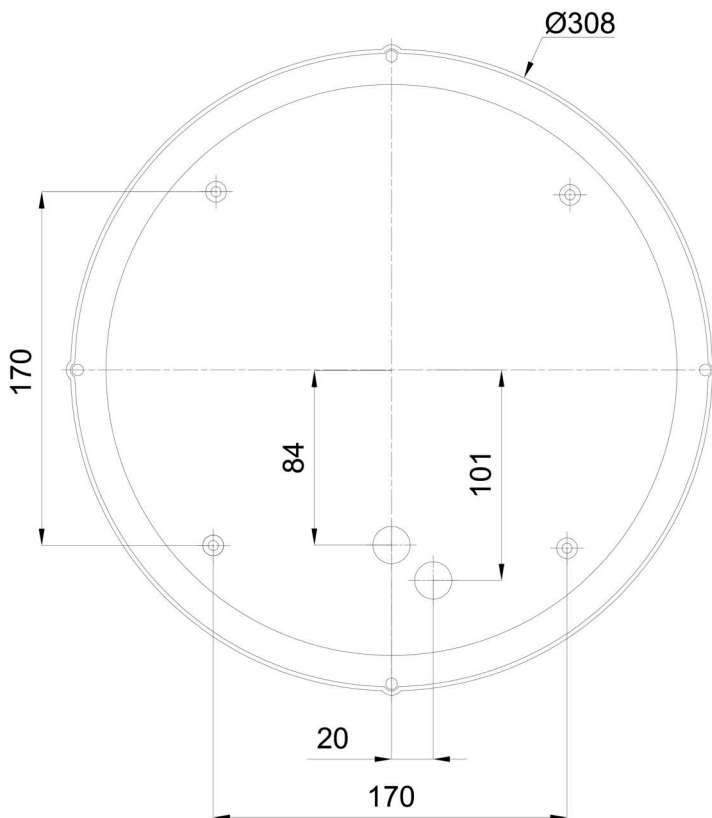

## Zusätzliches Sortiment:

## Lampenschirm

| Produktcode | Name | Farbe | Beschreibung | Bild  | Zeichnung |
|-------------|------|-------|--------------|---|-----------|
| 20503       | 174  | Weiß  |              |  |           |