

DELIA LE3

LED-1L20E700ZLEN94/PC24/L100 DALI 3K##

WWW.OSMONT.CZ

DELIA LE3

Produktcode: DEL68021

Art: LED-1L20E700ZLEN94/PC24/L100 DALI 3K##

Kurzbeschreibung der leuchte: Weiße LED-Pendelleuchte DALI und Polycarbonat-Schirm.



Technisch

| | |
|--------------------|------------------------------------|
| Arten von leuchten | Dimmbar |
| Befestigungsart | Aufgehängt – SELV-Draht (kabellos) |
| Basismaterial | Stahl |
| Schattenmaterial | opales Polycarbonat |
| Grundfarbe | Weiß Ral9003 |
| Schattenfarbe | Weiß |
| Schatten halten | Faltsystem |
| Montageort | Decke |
| Breite | 500 mm |
| Länge | 500 mm |
| Höhe | 85 mm |
| Durchmesser | ø 500 mm |
| Scharnierlänge | 1000 mm |
| Montageloch | 3xø5mm |
| Kabeldurchgang | 2xø16mm |
| Energieklasse | D |
| Schlagfestigkeit | IK10 |
| Betriebstemperatur | von -20°C bis +30°C |

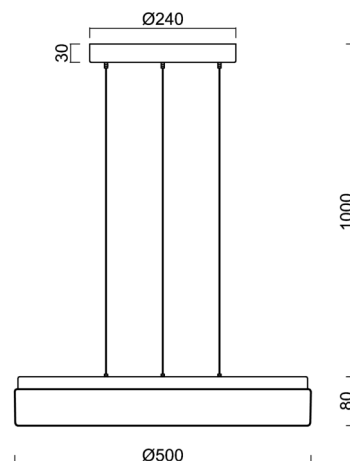
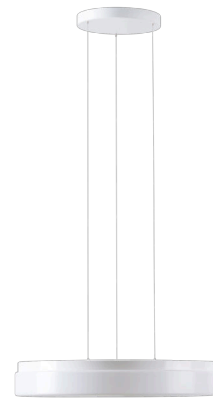

Elektrisch

| | |
|--|---------------------|
| Energieverbrauch | 32 W |
| Schutz vor Eindringen | IP40 |
| Steckdose | LED modul |
| Klemme | Schnappklemmenblock |
| Anzahl der Leuchte pro Spannungssicherung B10A | 31 Stck |
| Anzahl der Leuchte pro Spannungssicherung B16A | 50 Stck |
| Anzahl der Leuchte pro Spannungssicherung C10A | 52 Stck |
| Anzahl der Leuchte pro Spannungssicherung C16A | 85 Stck |

Leuchtdend

| | |
|--|--------------|
| Leuchtenlichtstrom | 3460 lm |
| Lichtstrom der quelle | 5330 lm |
| Leuchteneffizienz | 108 lm/W |
| Temperature | 3000 K |
| LED-Lebensdauer L80/B10 | 100000 Std. |
| CRI | Ra80 |
| MacAdam | 3 |
| Fotobiologische Sicherheit der Leuchte | Risk group 0 |

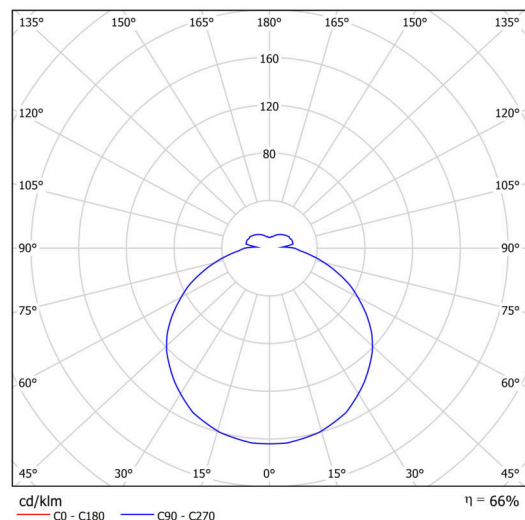

Eulum-Daten für Berechnungsprogramme sind unter

Logistik

| | |
|----------------|----------------------|
| EAN | 8591728075958 |
| Gewicht NTTO | 2.9 Kg |
| Gewicht BTTO | 3.4 Kg |
| Anzahl kartons | 1 Stck |
| Paketvolumen | 0.057 m ³ |
| Paket 1 breite | 0.52 m |
| Paket 1 länge | 0.52 m |
| Paket 1 höhe | 0.21 m |
| Garantie* | 60 Monate |

*Die Garantie für die Batterien gilt für 12 Monate ab Kaufdatum.

Einbaumaße:

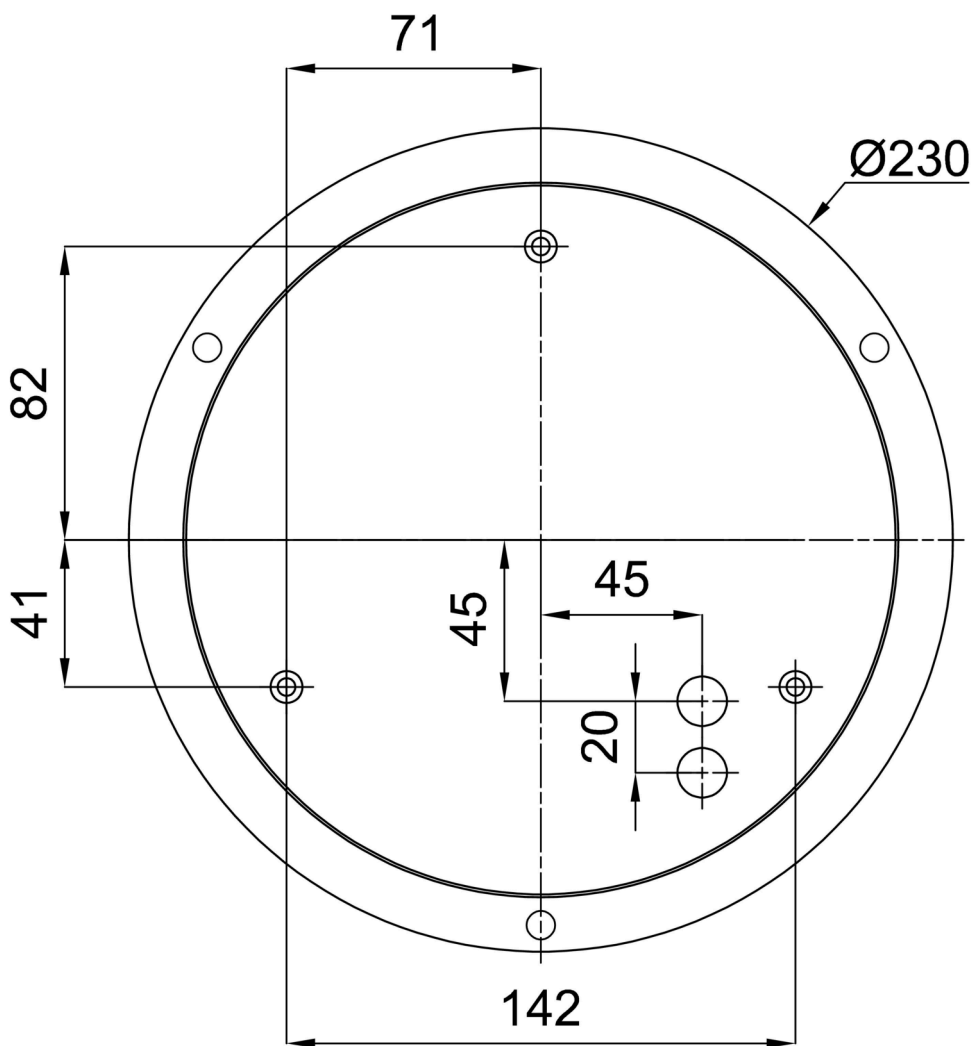

Zusätzliches Sortiment:

Lampenschirm

| Produktcode | Name | Farbe | Beschreibung | Bild | Zeichnung |
|-------------|------|-------|--------------|--|-----------|
| 20524 | PC24 | Weiß | |  | |