



## ZETA 1 UP/DOWN

---

LED-1L641E950K2H/FP91 0 DALI 3K#

[WWW.OSMONT.CZ](http://WWW.OSMONT.CZ)

# ZETA 1 UP/DOWN

Kód produktu: ZET60113

Typ: LED-1L641E950K2H/FP91 O DALI 3K#

Krátký popis svítidla: Olivově zelené přisazené LED svítidlo DALI s přímým a nepřímým svícením a matované PMMA stínidlo.



## Technická data

Typy svítidel	Stmívatelné
Typ montáže	přisazené
Materiál základny	ocel
Materiál stínidla	opálový polymethylmetakrylát
Barva základny	Olivová Ral6011
Barva stínidla	bílá
Umístění montáže	strop/stěna
Šířka	400 mm
Délka	400 mm
Výška	105 mm
Průměr	ø 400 mm
Montážní otvor	3xø5mm
Kabelový vstup	2xø16mm
Provozní teplota	od -20°C do +30°C

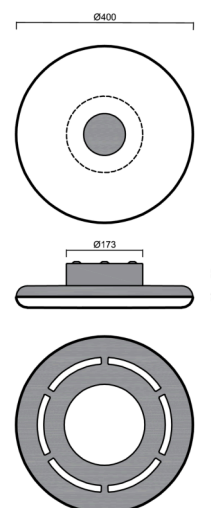

## Elektrická data

Příkon	42 W
Stupeň krytí	IP40
Objímka	LED modul
Svorkovnice	zacvakávací

## Světelná data

Světelný tok svítidla	4640 lm
Světelný tok zdroje	6540 lm
Teplota chromatičnosti	3000 K
Životnost LED L80/B10	100000 hod
CRI	Ra80
MacAdam	3
Fotobiologická bezpečnost svítidla dle EN 62471 (Blue light hazard)	Risk group 0

Eulum data pro výpočtové programy jsou k dispozici na [www.osmont.cz](http://www.osmont.cz).

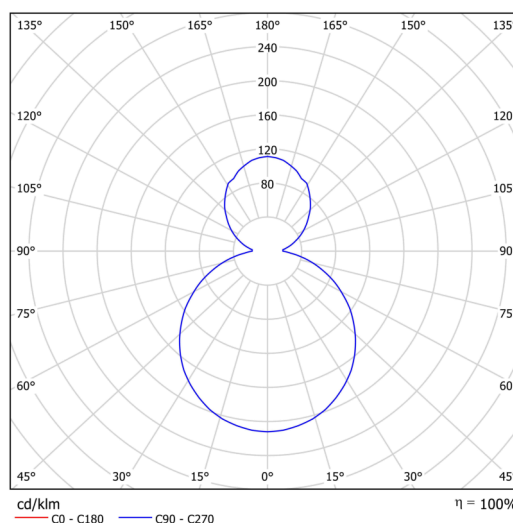

# TECHNICKÝ LIST



## Logistická data

EAN	8591728233488
Hmotnost NTT0	2.8 Kg
Hmotnost BTTO	3.1 Kg
Počet kartonů	1 ks
Záruka*	60 měsíců

\*U akumulátorů je poskytována záruka v délce 36 měsíců od data prodeje.

## Montážní rozměry:

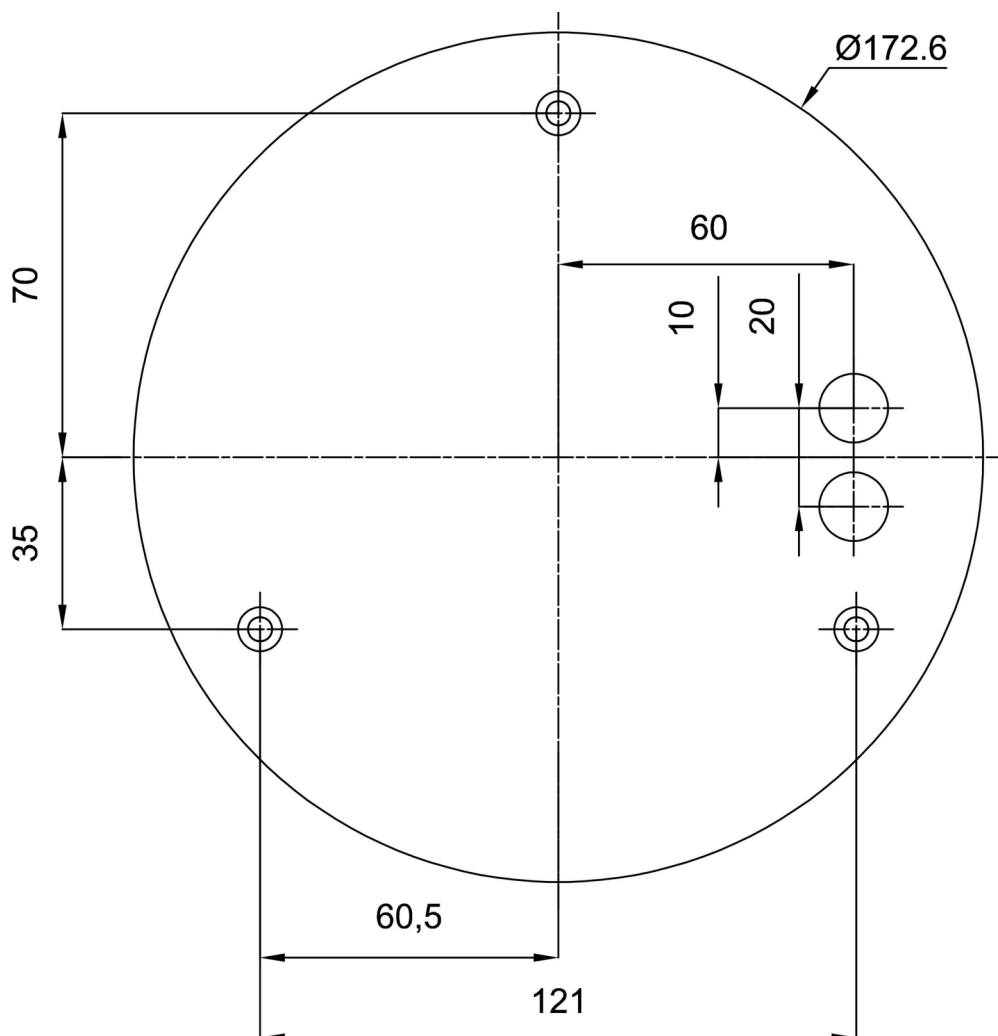

## Doplňkový sortiment:

## Stínidlo

Kód produktu	Název	Barva	Obrázek	Rozkres
20668	PM91	bílá		