

MATAR 1

LED-1L79E250PA06/PC71 C DALI 3/35/4K##

WWW.OSMONT.CZ

MATAR 1

Kód produktu: MAT71583

Typ: LED-1L79E250PA06/PC71 C DALI 3/35/4K##

Krátký popis svítidla: Černé přisazené LED svítidlo DALI a polykarbonátové stínidlo.



Technická data

| | |
|-------------------|----------------------|
| Typy svítidel | Stmívatelné |
| Typ montáže | přisazené |
| Materiál základny | hliník |
| Materiál stínidla | opálový polykarbonát |
| Barva základny | černá Ral9005 |
| Barva stínidla | bílá |
| Držení stínidla | pružinkové |
| Umístění montáže | strop/stěna |
| Šířka | 604 mm |
| Délka | 58 mm |
| Výška | 46 mm |
| Montážní otvor | 2xØ5mm |
| Kabelový vstup | 2xØ16mm |
| Rázová pevnost | IK10 |
| Provozní teplota | od -20°C do +30°C |



Elektrická data

| | |
|--------------|-------------|
| Příkon | 9 W |
| Stupeň krytí | IP44 |
| Objemka | LED modul |
| Svorkovnice | zacvakávací |

Světelná data

| | |
|---|------------------|
| Světelný tok svítidla | 1090/1140 lm |
| Světelný tok zdroje | 1540/1600 lm |
| Teplota chromatičnosti | 3000/3500/4000 K |
| Životnost LED L80/B10 | 100000 hod |
| CRI | Ra80 |
| MacAdam | 3 |
| Fotobiologická bezpečnost svítidla dle EN 62471 (Blue light hazard) | Risk group 0 |

Eulum data pro výpočtové programy jsou k dispozici na www.osmont.cz.

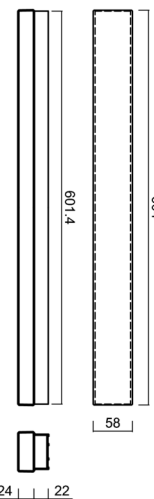

TECHNICKÝ LIST



Logistická data

| | |
|---------------|---------------|
| EAN | 8591728230777 |
| Hmotnost NTT0 | 0.65 Kg |
| Hmotnost BTTO | 0.85 Kg |
| Počet kartonů | 1 ks |
| Záruka* | 60 měsíců |

*U akumulátorů je poskytována záruka v délce 36 měsíců od data prodeje.

Montážní rozměry:

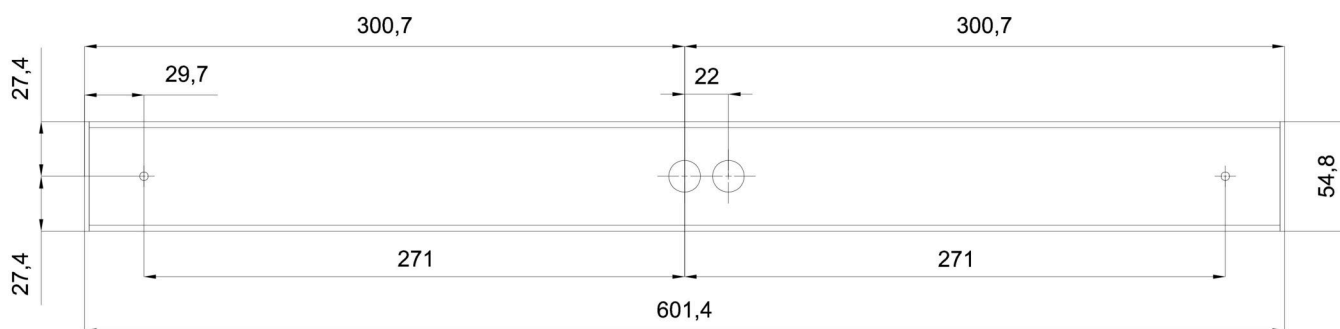

Doplňkový sortiment:

Stínidlo

| Kód produktu | Název | Barva | Obrázek | Rozkres |
|--------------|-------|-------|---|---|
| 20608 | PC71 | bílá |  |  |