



## MATAR 1

---

LED-1L79E250PA06/PC71 NK3H C 3K##

[WWW.OSMONT.CZ](http://WWW.OSMONT.CZ)

# MATAR 1

Kód produktu: MAT60108

Typ: LED-1L79E250PA06/PC71 NK3H C 3K##

Krátký popis svítidla: Černé přisazené LED svítidlo nouzové kombinované a polykarbonátové stínidlo.



## Technická data

|                   |                      |
|-------------------|----------------------|
| Typy svítidel     | Nouzové kombinované  |
| Typ montáže       | přisazené            |
| Materiál základny | hliník               |
| Materiál stínidla | opálový polykarbonát |
| Barva základny    | černá Ral9005        |
| Barva stínidla    | bílá                 |
| Držení stínidla   | pružinkové           |
| Umístění montáže  | strop/stěna          |
| Šířka             | 604 mm               |
| Délka             | 58 mm                |
| Výška             | 46 mm                |
| Montážní otvor    | 2xØ5mm               |
| Kabelový vstup    | 2xØ16mm              |
| Rázová pevnost    | IK10                 |
| Provozní teplota  | od -20°C do +30°C    |



## Elektrická data

|              |             |
|--------------|-------------|
| Příkon       | 9 W         |
| Stupeň krytí | IP44        |
| Objemka      | LED modul   |
| Typ baterií  | LiFePO4     |
| Čas nouze    | 3 hod       |
| Svorkovnice  | zacvakávací |

## Světelná data

|   |              |
|---|--------------|
| Světelný tok svítidla   | 1090 lm      |
| Světelný tok zdroje   | 1540 lm      |
| Světelný tok zdroje v nouzovém režimu                               | 200 lm       |
| Teplota chromatičnosti  | 3000 K       |
| Životnost LED L80/B10   | 100000 hod   |
| CRI   | Ra80         |
| MacAdam   | 3            |
| Fotobiologická bezpečnost svítidla dle EN 62471 (Blue light hazard) | Risk group 0 |

Eulum data pro výpočtové programy jsou k dispozici na [www.osmont.cz](http://www.osmont.cz).

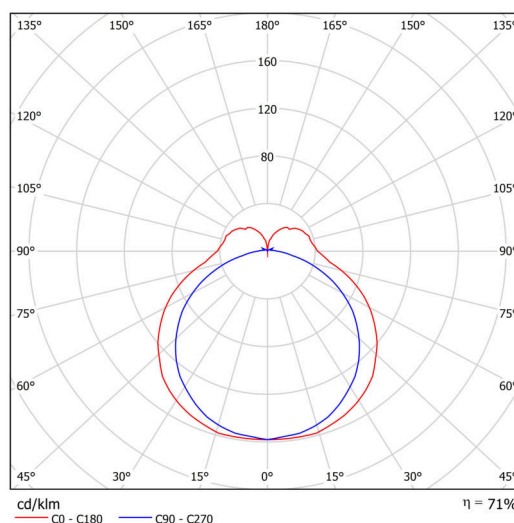
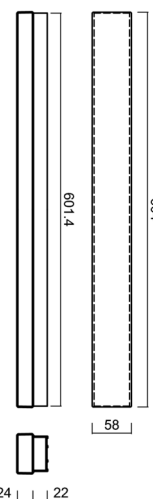

## TECHNICKÝ LIST



### Logistická data

|               |               |
|---------------|---------------|
| EAN           | 8591728230289 |
| Hmotnost NTT0 | 0.65 Kg       |
| Hmotnost BTTO | 0.85 Kg       |
| Počet kartonů | 1 ks          |
| Záruka*       | 60 měsíců     |

\*U akumulátorů je poskytována záruka v délce 36 měsíců od data prodeje.

### Montážní rozměry:

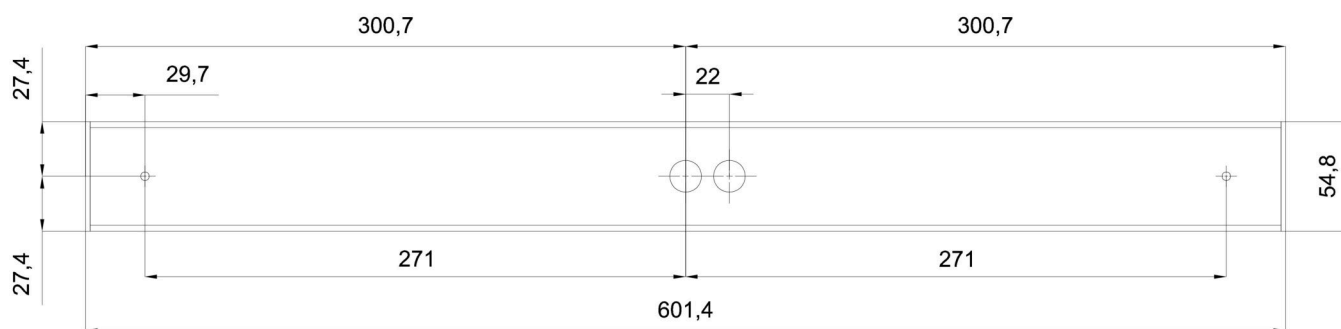

## Doplňkový sortiment:

## Stínidlo

| Kód produktu | Název | Barva | Obrázek   | Rozkres   |
|--------------|-------|-------|---|---|
| 20608        | PC71  | bílá  |  |  |