

## DELIA LEC2

LED-1L16E700ZLEN83/PM23C/L100 DALI 3K#

[WWW.OSMONT.CZ](http://WWW.OSMONT.CZ)



## Logistické

|                |                      |
|----------------|----------------------|
| EAN            | 8591728077921        |
| Hmotnost NTT0  | 2.3 Kg               |
| Hmotnost BTTO  | 2.7 Kg               |
| Počet kartonů  | 1 ks                 |
| Objem balení   | 0.054 m <sup>3</sup> |
| Balení 1 šířka | 0.48 m               |
| Balení 1 délka | 0.46 m               |
| Balení 1 výška | 0.245 m              |
| Záruka*        | 60 měsíců            |

\*U akumulátorů je poskytována záruka v délce 12 měsíců od data prodeje.

## Montážní rozměry:

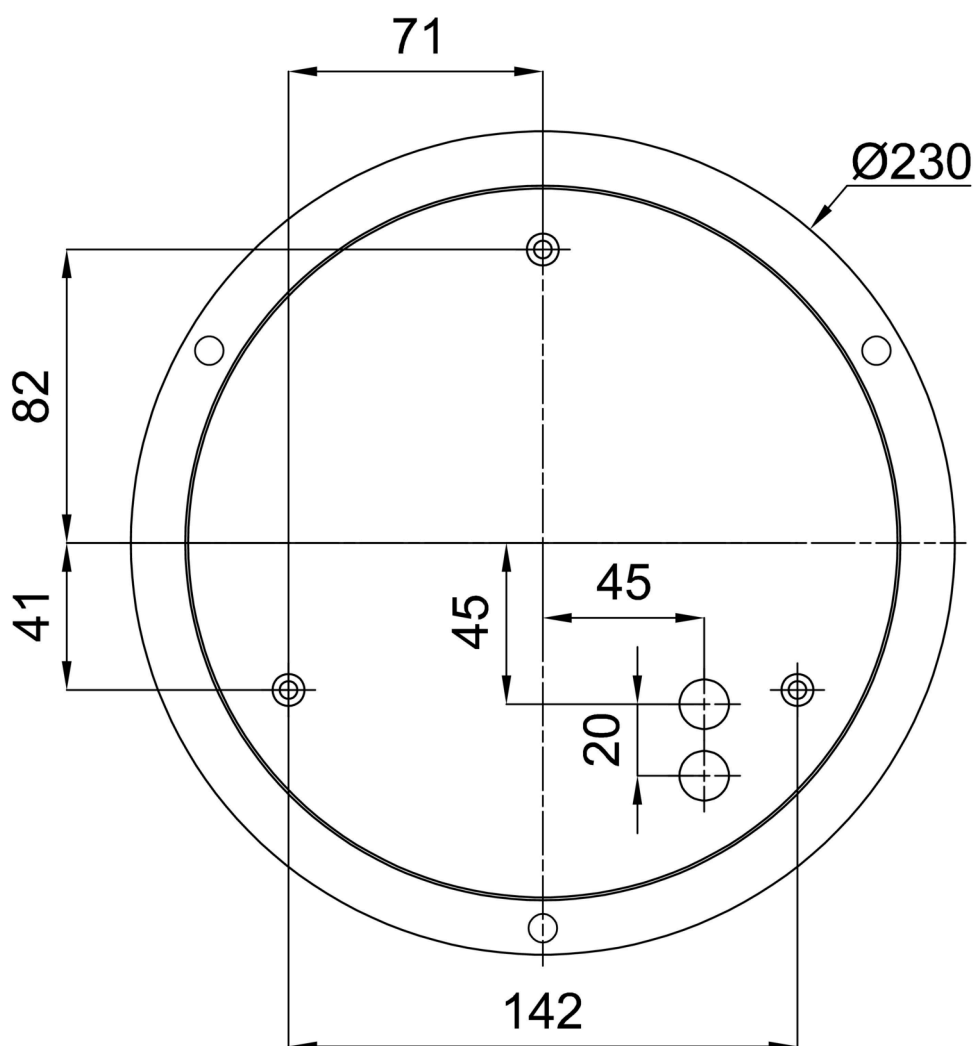

## Doplňkový sortiment:

## Stínidlo

| Kód produktu | Název | Barva        | Popis | Obrázek  | Rozkres |
|--------------|-------|--------------|-------|--|---------|
| 20571        | PM23C | bílá - černá |       |  |         |